

Przegląd funkcji urządzenia

Góra

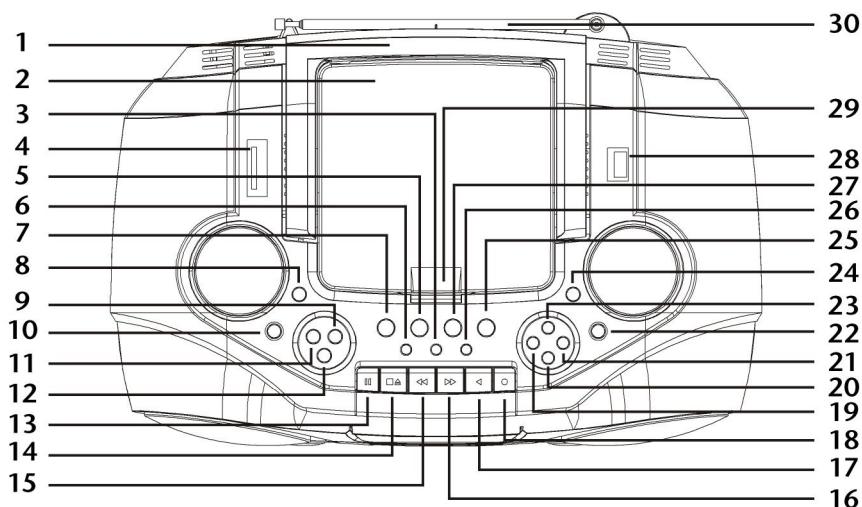

1. Uchwyt
2. Podajnik płyt CD
3. Przycisk **BAND**: Służy do wybierania pasma częstotliwości
4. Gniazdo karty pamięci SD/MMC
5. Przycisk **TUNING/SKIP +** ►►: Szybkie przewijanie do przodu, następny tytuł
6. Przycisk **SLEEP**: Funkcja wyłączenia
7. Przycisk **TUNING/SKIP -** ◄◄: Szybkie przewijanie do tyłu, poprzedni tytuł, początek tytułu
8. Przycisk **3D SURROUND**: Włącza dźwięk przestrzenny ("Surround")
9. Przycisk **VOLUME +**: Zwiększenie poziomu głośności
10. Przycisk **STANDBY/ON**: Służy do włączania i wyłączania urządzenia
11. Przycisk **VOLUME -**: Zmniejszenie głośności
12. Przycisk **FUNCTION**: Służy do wybierania następujących funkcji: tuner, kasetka, CD, USB, SD lub AUX
13. Przycisk **PAUSE** II : Przerwywa odtwarzanie kasetki
14. Przycisk **STOP/EJ** ■▲: Zatrzymuje odtwarzanie kasetki / Wyrzuca kasetkę
15. Przycisk **F.FWD** ◄◄ : Szybkie przewijanie do przodu (kasetka)
16. Przycisk **REW** ►►: Szybkie przewijanie do tyłu (kasetka)
17. Przycisk **PLAY** ◄ : Odtwarzanie kasetki

18. Przycisk **RECORD** ● : Przycisk nagrywania (kasety)
19. Przycisk **MEMORY/PROGRAM**: Funkcja programowania
20. Przycisk **PRESET** ▼ : Służy do wybierania pozycji stacji
21. Przycisk **MODE**: Służy do wybierania trybu odtwarzania
22. Przycisk **FIND(MP3)**: Funkcja wyszukiwania (MP3)
23. Przycisk **PRESET** ▲ : Służy do wybierania pozycji stacji
24. Przycisk **EQ**: Ustawienia korektora
25. Przycisk **STOP** ■ : Zatrzymanie odtwarzania (CD, USB i SD)
26. Przycisk **MONO/ST.**: Odbiór mono-/stereo (radio)
27. Przycisk **PLAY/PAUSE** ▶ II : Odtwarzanie/Przerwanie odtwarzania (CD, USB i SD)
28. Podłączenie USB
29. Wieko podajnika płyt CD
30. Antena teleskopowa

Przód

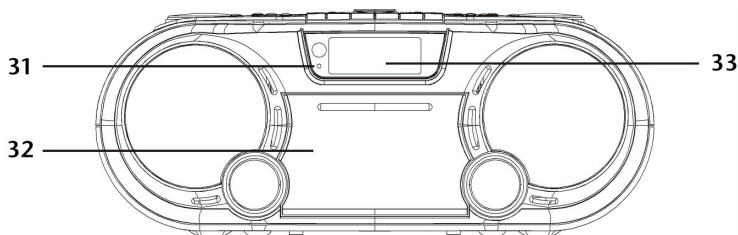

31. Wskaźniki trybu
32. Kieszeń kasety
33. Wyświetlacz

Tył

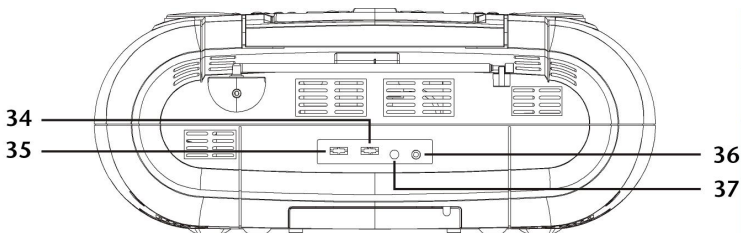

34. Przełącznik AC/DC: Służy do ustawiania zasilania sieciowego (AC)/zasilania z baterii (DC)
35. Przycisk BEAT CUT: Tłumienie zakłóceń (funkcja radia)
36. **AUX IN**: Gniazdo dla zewnętrznych urządzeń odtwarzających
37. **PHONES**: Gniazdo słuchawek

Pilot

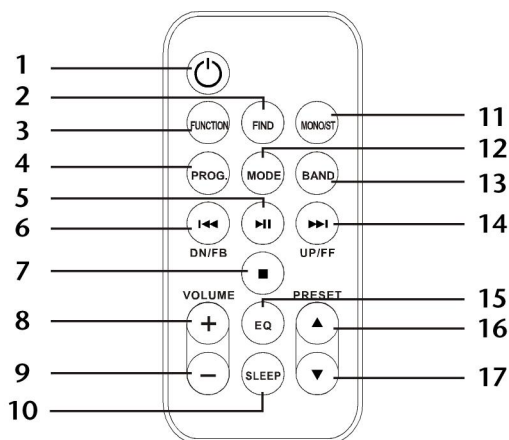

1. Przycisk **⏻**: Służy do włączania i wyłączenia urządzenia
2. Przycisk **FIND**: Funkcja wyszukiwania (MP3)
3. Przycisk **FUNCTION**: Służy do wybierania następujących funkcji: tuner, kaseeta, CD, USB, SD lub AUX
4. Przycisk **PROG.**: Funkcja programowania
5. Przycisk **▶ ||**: Odtwarzanie/Przerwanie odtwarzania (CD, USB i SD)
6. Przycisk **DN/FB** **⏮**: Szybkie przewijanie do tyłu, poprzedni tytuł, początek tytułu
7. Przycisk **STOP** **■**: Zatrzymanie odtwarzania (CD, USB i SD)
8. Przycisk **VOLUME +**: Zwiększenie poziomu głośności
9. Przycisk **VOLUME -**: Zmniejszenie głośności
10. Przycisk **SLEEP**: Funkcja wyłączenia
11. Przycisk **MONO/ST.**: Odbiór mono-/stereo (radio)
12. Przycisk **MODE**: Służy do wybierania trybu odtwarzania
13. Przycisk **BAND**: Służy do wybierania pasma częstotliwości
14. Przycisk **UP/FF** **⏭**: Szybkie przewijanie do przodu, następny tytuł
15. Przycisk **EQ**: Ustawienia korektora
16. Przycisk **PRESET** **▲**: Służy do wybierania pozycji stacji
17. Przycisk **PRESET** **▼**: Służy do wybierania pozycji stacji

Spis treści

Wskazówki dotyczące bezpieczeństwa	7
Informacje dotyczące niniejszej instrukcji obsługi.....	7
Użytkowanie zgodne z przeznaczeniem	7
Urządzenia elektryczne nie mogą się znaleźć w rękach dzieci	7
Prawidłowe ustawianie urządzenia	8
Zapewnienie łatwego dostępu do gniazdka	8
W przypadku uszkodzeń.....	9
W przypadku nieprawidłowego działania.....	9
Odtwarzacz płyt CD.....	9
Bezpieczne korzystanie z baterii	10
Czyszczenie urządzenia	10
Uruchomienie / Wyłączenie z eksploatacji.....	11
Zasilanie sieciowe – Podłączanie kabla sieciowego.....	11
Praca na bateriach - instalowanie baterii w urządzeniu	11
Wkładanie baterii do pilota	12
Włączanie urządzenia	13
Wyłączanie urządzenia	13
Wyłączenie z eksploatacji	13
Opcjonalnie: Podłączanie słuchawek	13
Podłączanie zewnętrznego urządzenia odtwarzającego	14
Funkcje dźwięku	15
Poziom głośności.....	15
Włączanie dźwięku przestrzennego „Surround”	15
Korektor.....	15
Funkcja samoczynnego wyłączania	15
Tryb radia.....	16
Antena	16
Ustawianie stacji	16
Zapisywanie stacji	17
Wywoływanie stacji zapisanych w pamięci	17
Ustawianie odbioru Mono / Stereo	17
Korzystanie z odtwarzacza CD/MP3, urządzeń USB i kart pamięci	18
Wskazówki dotyczące wnętrza płyt CD	18
Nośniki danych z możliwością odtwarzania	18
Odtwarzanie plików „MP3”	18

Wkładanie i wyjmowanie płyt	19
Podłączanie i wyjmowania pamięci USB	20
Wkładanie i wyjmowanie karty pamięci SD/MMC	20
Funkcje PLAY/PAUSE ▶ II , STOP ■ , SKIP ◀▶	21
Ustawianie trybu odtwarzania	21
Poruszanie się po płycie MP3, pamięci USB lub karcie pamięci SD/MMC	22
Wyszukiwanie tytułu lub wykonawcy	22
Wyszukiwanie katalogu (Album)	22
Wyświetlanie znaczników ID-3	22
Funkcje programowania	23
Programowanie tytułów	23
Edytowanie zaprogramowanej listy	23
Usuwanie zaprogramowanej listy	23
Magnetofon kasetowy	24
Wkładanie kasety	24
Odtwarzanie, zatrzymywanie i przerywanie odtwarzania kasety	24
Szybkie przewijanie do przodu i do tyłu	24
Nagrywanie	25
Przełącznik Beat Cut	25
Nagrywanie z radia	25
Nagrywanie z płyty CD lub MP3	25
Utylizacja	26
Opakowanie	26
Urządzenie	26
Batterie	26
Dane Techniczne	27
Radiomagnetofon	27
Pilot	27

Copyright © 2009

Wszelkie prawa zastrzeżone.

Prawa autorskie należą do firmy MEDION®.

Znaki towarowe:

Znaki towarowe stanowią własność odnośnych firm, do których należą.

Zastrzega się możliwość zmian technicznych i optycznych, jak również błędów drukarskich.

Wskazówki dotyczące bezpieczeństwa

Informacje dotyczące niniejszej instrukcji obsługi



Przed przystąpieniem do użytkowania produktu proszę uważnie przeczytać wskazówki dotyczące bezpieczeństwa. Stosować się do ostrzeżeń zawartych w instrukcji obsługi!

Wszystkie czynności wykonywane przy tym urządzeniu oraz przy jego używaniu wolno wykonywać tylko w sposób opisany w instrukcji obsługi i w podanym tam zakresie.

Zawsze przechowywać instrukcje obsługi pod ręką. W przypadku przekazania urządzenia osobie trzeciej należy do niego dołączyć także niniejszą instrukcję obsługi.!

Użytkowanie zgodne z przeznaczeniem

- Urządzenie służy do odbioru i odtwarzania stacji radiowych, odtwarzania dźwiękowych płyt CD oraz do nagrywania i odtwarzania kaset dźwiękowych.
- Urządzenie jest przeznaczone tylko do użytku prywatnego.

Urządzenia elektryczne nie mogą się znaleźć w rękach dzieci

- Nigdy nie pozwalać, aby dzieci korzystały z urządzeń elektrycznych bez nadzoru osoby dorosłej.
- W przypadku poknięcia baterii/akumulatora może dojść do zagrożenia życia. Z tego powodu należy zawsze przechowywać urządzenie, pilot i baterie w miejscu niedostępnym dla małych dzieci. W przypadku poknięcia baterii natychmiast zasięgnąć porady lekarskiej.
- Przechowywać opakowania foliowe poza zasięgiem dzieci. Zachodzi niebezpieczeństwo uduszenia.
- To urządzenie nie jest przeznaczone do używania przez osoby (włącznie z dziećmi) o ograniczonych zdolnościach fizycznych, zmysłowych i umysłowych lub osoby nieposiadające wystarczającego doświadczenia i/lub wiedzy, chyba że działają one pod nadzorem sprawnej, odpowiedzialnej za nie osoby albo otrzymały od tej osoby wskazówki co do sposobu używania urządzenia. Dzieci należy nadzorować, aby wykluczyć możliwość zabawy urządzeniem.

Prawidłowe ustawianie urządzenia

Jeżeli urządzenie zostało przyniesione z zimnego miejsca do ciepłego, należy odczekać z jego podłączeniem. W przeciwnym wypadku nagromadzone w urządzeniu skropliny mogłyby spowodować uszkodzenie urządzenia. Urządzenie można bezpiecznie podłączyć i używać dopiero wtedy, gdy osiągnie temperaturę pokojową.

Urządzenie nie nadaje się do eksploatacji w pomieszczeniach, w których panuje wysoka wilgotność powietrza (np. łazienki). Należy uważać, aby

- nigdy nie zakrywać szczelin wentylacyjnych zapewniających odpowiednią wentylację urządzenia; Wentylacja taka nie może być utrudniana przez zakrycie otworów wentylacyjnych przedmiotami takimi jak gazety, obrusy, zasłony itp.
- Zapewnić odpowiednią ilość wolnej przestrzeni wokół urządzenia – jeżeli urządzenie ustawione jest na regale itp., po bokach i u góry należy pozostawić min. 10 cm wolnego miejsca;
- Urządzenie nie było wystawione na działanie żadnego bezpośredniego źródła ciepła (np. ogrzewania);
- Na urządzenie nie padało bezpośrednio światło słoneczne;
- Nie dopuszczać do kontaktu z wilgocią, kapiącą lub pryskającą wodą. Nie stawiać na urządzeniu żadnych pojemników napełnionych cieczami, takich jak np. wazony.
- To urządzenie nadaje się do eksploatacji tylko w umiarkowanym klimacie.
- Urządzenia nie należy stawiać w bezpośrednim sąsiedztwie urządzeń generujących pole magnetyczne (np. telewizora lub innych głośników);
- Na urządzeniu ani w jego pobliżu nie znajdowały się żadne źródła otwartego ognia (np. palące się świece).

Zapewnienie łatwego dostępu do gniazdka

- Podłączyć urządzenie do łatwo dostępnego gniazdka znajdującego się w pobliżu urządzenia, w którym płynie prąd o napięciu 230 V ~ 50 Hz. W razie potrzeby natychmiastowego odłączenia urządzenia od zasilania gniazdko musi być łatwo dostępne.
- Nie używać urządzenia, jeżeli urządzenie lub przewód zasilający noszą oznaki uszkodzeń lub urządzenie spadło.
- Przewód zasilający należy poprowadzić w taki sposób, aby nikt się o niego nie potykał. Przewód zasilający należy chronić przed przytrzaśnięciem lub przygnieciem.

W przypadku uszkodzeń

- W przypadku uszkodzenia urządzenia lub przewodu zasilającego należy natychmiast wyjąć wtyczkę z gniazdka.
- Pod żadnym pozorem nie próbować samodzielnie otwierać i/lub naprawiać urządzenia. Istnieje niebezpieczeństwo porażenia prądem!
- Jeżeli kabel zasilania urządzenia jest uszkodzony, dla uniknięcia niebezpieczeństwa musi on zostać wymieniony przez producenta, jego autoryzowany serwis lub osobę o podobnych kwalifikacjach.
- Aby uniknąć niebezpieczeństwa, w przypadku awarii zwrócić się do serwisu firmy Medion lub do innego kompetentnego warsztatu specjalistycznego.

W przypadku nieprawidłowego działania

- Jeżeli urządzenie wykazuje nieprawidłowe działanie, być może doszło do wyładowania elektrostatycznego. W takim przypadku należy wyjąć wtyczkę z gniazdka i wyjąć z urządzenia baterie. Włożyć ponownie baterie do przegródki i podłączyć urządzenie z powrotem do sieci. W ten sposób urządzenie zostanie zresetowane.

Odtwarzacz płyt CD



Odtwarzacz płyt CD jest produktem laserowym klasy 1. Urządzenie jest wyposażone w system bezpieczeństwa, który zapobiega wydzielaniu niebezpiecznych promieni laserowych podczas użytkowania urządzenia. Aby uniknąć uszkodzeń wzroku, nigdy nie manipuluj ani nie uszkadzaj systemu zabezpieczającego urządzenia.

Bezpieczne korzystanie z baterii

Urządzenie może pracować na bateriach. Należy przy tym przestrzegać następujących zasad:

- Trzymać baterie z dala od dzieci. Połknięcie baterii może być niebezpieczne dla życia. W razie połknięcia baterii należy natychmiast skorzystać z pomocy lekarskiej.
- Nie wrzucać baterii do ognia, nie zwierać biegunów i nie otwierać baterii.
- W razie potrzeby przed włożeniem baterii do urządzenia oczyścić zestyki baterii i urządzenia.
- Zawsze wymieniać baterie dostatecznie wcześniej.
- Używać tylko baterii jednakowego typu. Nie mieszać baterii różnych typów ani baterii nowych i już używanych.
- Przy wkładaniu baterii zwracać uwagę na położenie biegunów (+/-).
- Jeżeli urządzenie nie będzie używane przez dłuższy czas, wyjąć z niego baterie.
- Wyczerpane baterie od razu wyjmować z urządzenia! Niebezpieczeństwo wycieku elektrolitu!
- Nigdy nie narażać baterii na zbyt wysoką temperaturę, na przykład bezpośrednie światło słońca, ogień itd.!
- Nigdy nie próbować ponownie ładować normalnych baterii! Grozi to wybuchem!
- Baterie, z których wyciekł elektrolit, należy natychmiast wyjąć z urządzenia. Przed włożeniem nowych baterii oczyścić zestyki. Niebezpieczeństwo oparzenia elektrolitem (żrący kwas)!
- Jeżeli doszło do wycieku elektrolitu, nie można pozwolić, by elektrolit zetknął się ze skórą, oczami i błonami śluzowymi! Jeżeli doszło do kontaktu elektrolitu ze skórą, natychmiast spłukać odpowiednie miejsca dużą ilością czystej wody i niezwłocznie udać się do lekarza.

Czyszczenie urządzenia

- Przed czyszczeniem wyjąć wtyczkę z gniazdka.
- Do czyszczenia używać suchej, miękkiej ściereczki. Unikać stosowania chemicznych środków czyszczących i rozpuszczalników, gdyż mogą one uszkodzić powierzchnie urządzenia i/lub umieszczone na nim napisy.
- Jeżeli urządzenie ma pozostać nieużywane przez dłuższy czas, należy w razie potrzeby wyjąć z niego baterie i wyjąć wtyczkę kabla zasilania z gniazdka.

Uruchomienie / Wyłączenie z eksploatacji

Zasilanie sieciowe – Podłączanie kabla sieciowego

- ▶ Zdjąć pokrywę przegródki na baterie zgodnie z kierunkiem wskazywanym przez strzałkę.
- ▶ Wyjąć kabel sieciowy ze schowka znajdującego się obok przegródki na baterie i wsunąć go w prowadnicę.
- ▶ Nałożyć ponownie pokrywę przegródki na baterie.
- ▶ Aby przełączyć urządzenie na zasilanie sieciowe, należy ustawić przełącznik AC/DV z tyłu urządzenia w położenie „AC”.
- ▶ Włożyć wtyczkę kabla sieciowego do łatwo dostępnego gniazdka, w którym płynie prąd przemienny o napięciu 230 V ~ 50 Hz.
- ▶ Teraz urządzenie znajduje się w trybie gotowości.

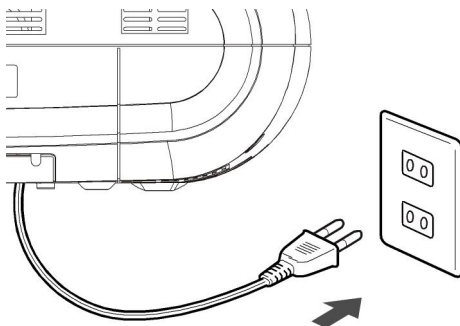

Praca na bateriach - instalowanie baterii w urządzeniu

Kieszon baterii znajduje się na spodzie urządzenia.

- ▶ Zdjąć pokrywę przegródki na baterie zgodnie z kierunkiem wskazywanym przez strzałkę.

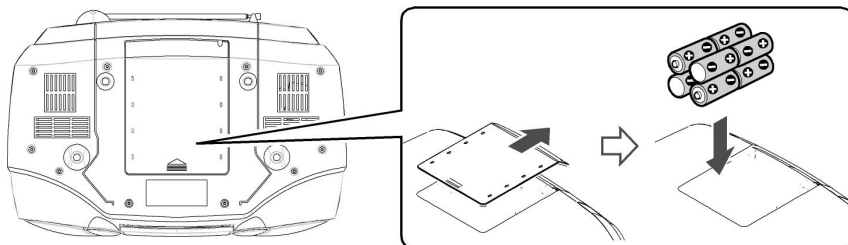

- ▶ Włożyć do przegródki osiem baterii typu C/R14/UM-2 o napięciu 1,5 V (nie znajdują się w zestawie) w taki sposób, aby biegun ujemny zwrócony był w kierunku sprężyn. Przestrzegać symboli pokazanych na urządzeniu!
- ▶ Nałożyć ponownie pokrywę przegródki na baterie.
- ▶ Aby przełączyć urządzenie na zasilanie z baterii, należy ustawić przełącznik AC/DV z tyłu urządzenia w położenie „DC”.
- ▶ Teraz urządzenie znajduje się w trybie gotowości.

Wkładanie baterii do pilota

Pilot zasilany jest baterią litową typu CR 2025, 3V.

Wskazówka

Przy pierwszym użyciu pilota należy z niego zdjąć przezroczystą folię z napisem „Zdjąć przed użyciem“, nie otwierając przy tym przegródki na baterie.

Gdy urządzenie nie reaguje na polecenia pilota lub reaguje na nie nieprawidłowo, należy wymienić baterię. W tym celu należy postępować zgodnie z następującym opisem:

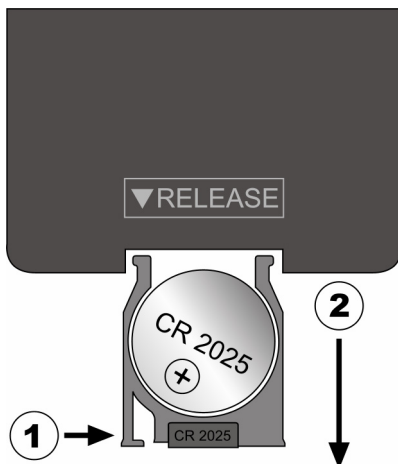

- ▶ Nacisnąć dźwignię blokującą (①) i wyciągnąć z pilota oprawkę baterii wraz z baterią (②). Zużyte baterie należy zutylizować zgodnie z obowiązującymi przepisami.
- ▶ Włożyć do pilota nową baterię typu CD 2025, 3 V tak, aby biegun dodatni zwrócony był do góry, ku oprawce. Podczas wkładania baterii zwrócić uwagę na prawidłowe wskazania biegunowości.
- ▶ Wsunąć do oporu oprawkę z baterią do pilota.

Uwaga!

Nieumiejętna wymiana baterii grozi wybuchem. Baterie należy wymieniać wyłącznie na nowe tego samego lub równorzędnego.

Włączanie urządzenia

- ▶ Gdy urządzenie znajduje się w trybie gotowości, wcisnąć przycisk **STANDBY/ON** na urządzeniu lub przycisk **⏻** na pilocie.
Na wyświetlaczu pojawi się napis „HELLO”. Urządzenie jest gotowe do pracy.

Wyłączanie urządzenia

- ▶ Wcisnąć przycisk **STANDBY/ON** u góry urządzenia lub przycisk **⏻** na pilocie.
Na wyświetlaczu pojawi się napis „GOOD BYE”. Teraz urządzenie znajduje się w trybie gotowości.

W trybie zasilania sieciowego bez włożonych baterii można wyłączyć urządzenie, przesuwając przełącznik AC/DC w położenie „DC”.

W trybie zasilania z baterii, gdy urządzenie nie jest podłączone do sieci, należy przesunąć ten sam przełącznik w położenie „AC”. Urządzenie zostanie wyłączone.

Wskazówka

Jeżeli urządzenie nie jest obsługiwane przez dłuższy czas i nie jest odtwarzana muzyka, po upływie około 5 minut przełącza się ono automatycznie w tryb gotowości. Zapobiega to niepotrzebnemu zużyciu energii.

Wyłączenie z eksploatacji

Gdy urządzenie ma pozostać nieużywane przez dłuższy czas, należy je wyłączyć.

- ▶ W tym celu należy wyjąć wtyczkę z gniazdka i wyjąć z urządzenia baterie.

Opcjonalnie: Podłączanie słuchawek

W tylnej części urządzenia znajduje się gniazdko słuchawek (PHONES).

- ▶ Podłącz słuchawki wtyczką kątową 3,5 mm. Głośniki wyłączą się wtedy automatycznie.

Uwaga!

Przed nałożeniem słuchawek należy ustawić poziom głośności na minimum, aby uniknąć niebezpieczeństwa uszkodzenia słuchu!



Uwaga!

Nadmierne ciśnienie akustyczne w przypadku korzystania z słuchawek może spowodować utratę słuchu!

Podłączanie zewnętrznego urządzenia odtwarzającego

Gniazdo AUX (wciskać przycisk FUNCTION, dopóki na ekranie nie pojawi się napis AUX) można wykorzystać do podłączenia zewnętrznego urządzenia odtwarzającego (np. odtwarzacza CD lub MP3).

- ▶ Przełączyć urządzenie w tryb gotowości.
- ▶ Wyłączyć urządzenie zewnętrzne.
- ▶ Wetknąć jeden koniec 3,5-milimetrowego kabla „jack” (nie znajdują się w zestawie) do gniazda AUX IN z tyłu urządzenia.
- ▶ Drugi koniec kabla należy podłączyć do urządzenia zewnętrznego.
- ▶ Włączyć urządzenie zewnętrzne.
- ▶ Wcisnąć przycisk **STANDBY/ON** na urządzeniu lub przycisk  na pilocie.
- ▶ Wcisnąć na pilocie lub na urządzeniu przycisk FUNCTION, dopóki na wyświetlaczu nie pojawi się napis AUX. Teraz odtwarzany będzie sygnał audio urządzenia zewnętrznego.

Funkcje dźwięku

Poziom głośności

- ▶ Ustawić poziom głośności na skali od 0 do 32 przy pomocy przycisków VOLUME na urządzeniu lub na pilocie. Wciskać przycisk +, aby zwiększyć poziom głośności lub przycisk -, aby go zmniejszyć. Na wyświetlaczu pojawi się wartość poziomu głośności.



Włączanie dźwięku przestrzennego „Surround”

- ▶ Wcisnąć przycisk 3D SURROUND u góry urządzenia, aby włączyć dźwięk przestrzenny. Aby powrócić do normalnego odtwarzania dźwięku, należy ponownie wcisnąć przycisk 3D SURROUND. Gdy funkcja „Surround” jest włączona, na wyświetlaczu pokazywany jest napis SURROUND.

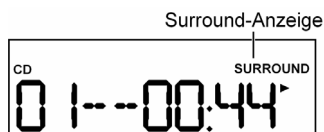

Korektor

Ta funkcja służy do modulacji dźwięku. Wybrać jeden z następujących filtrów dźwięku (korektor):

- ROCK
- POP
- JAZZ
- FLAT
- CLASSICS

Wskazówka

Korektor można ustawić tylko wtedy, gdy funkcja 3D Surround jest wyłączona.

Funkcja samoczynnego wyłączenia

- ▶ Wcisnąć przycisk SLEEP, aby ustawić czas automatycznego wyłączenia urządzenia w odstępach piętnastominutowych – od 90 do 15 minut. Na wyświetlaczu pojawi się wskaźnik **SLEEP** wraz z ustawioną wartością w minutach (np. **SLEEP 90**).
- ▶ Aby wyłączyć tę funkcję, należy wcisnąć przycisk SLEEP, dopóki na wyświetlaczu nie pojawi się napis OFF oraz nie zniknie z niego wskaźnik **SLEEP**.

Tryb radia

- ▶ Wcisnąć przycisk **STANDBY/ON** na urządzeniu lub przycisk  na pilocie, aby włączyć urządzenie.
- ▶ Wybrać funkcję TUNER, wciskając w tym celu przycisk FUNCTION. Na wyświetlaczu pojawi się wskaźnik **Radio**. Następnie pokazane zostanie pasmo częstotliwości, numer stacji oraz częstotliwość stacji.

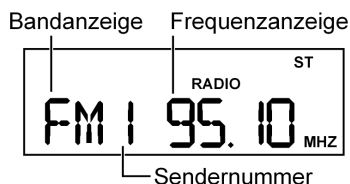







- ▶ Za pomocą przycisku BAND wybrać żądany zakres częstotliwości: *Fm* lub *Rm* (UKW Stereo lub MW).

Antena

- W celu umożliwienia odbioru zakresu UKW urządzenie wyposażone jest w antenę teleskopową. Antena jest obrotowa, jednak nie można jej przechylać we wszystkich kierunkach. Ustawić antenę w pozycji gwarantującej optymalny odbiór. Jeżeli odbiór nadal nie jest wystarczająco dobry, należy odwrócić urządzenie. Jeżeli nie korzysta się z anteny, należy ją umieścić we wsporniku z tyłu urządzenia.
- Odbiór częstotliwości MW zapewniony jest przez wbudowaną w urządzeniu antenę ferrytową. Obrócić urządzenie do pozycji zapewniającej optymalny odbiór.

Ustawianie stacji

- ▶ Ustawić za pomocą przycisków kierunku /  żądaną stację. Po znalezieniu stacji stereofonicznej na wyświetlaczu pojawia się wskaźnik **ST**.
- ▶ Trzymać przyciski /  wciśnięte przez około 2 sekundy, aby uruchomić automatyczne wyszukiwanie stacji. Wyszukiwanie zatrzyma się na następnej znalezionej stacji.
- ▶ Dostrojenie precyzyjne stacji przeprowadza się poprzez krótkie wciśnięcie przycisków / .

Zapisywanie stacji

Urządzenie umożliwia zapisanie 30 stacji UKW i 10 stacji MW.

- ▶ Ustawić żądaną stację tak, jak opisano w poprzednim rozdziale.
- ▶ Wcisnąć przycisk **MEMORY/PROGRAM**. Na wyświetlaczu pojawi się wskaźnik **PROG** i zacznie migać 1-sza pozycja pamięci.
- ▶ Wcisnąć przyciski **PRESET** ▲ lub ▼, aby wyszukać żądaną pozycję pamięci.
- ▶ Wcisnąć przycisk **MEMORY/PROGRAM**, aby zatwierdzić wybór.

Wskazówka

*Wcisnąć przyciski **PRESET** ▲ lub ▼, dopóki nie pojawi się wskaźnik **PROG** i nie zacznie migać pozycja pamięci. Jeżeli wskaźniki nie migają, należy ponownie wcisnąć przycisk **MEMORY/PROGRAM**.*

Wywoływanie stacji zapisanych w pamięci

- ▶ Wcisnąć przycisk **BAND**, aby wybrać zakres UKW lub MW (fale średnie).
- ▶ Wcisnąć przyciski **PRESET** ▲ lub ▼, aby wyszukać żądaną stację.

Ustawianie odbioru Mono / Stereo

- ▶ Aby wybrać odbiór Mono/Stereo, należy wcisnąć przycisk **MONO/ST**. Wybór trybu Mono może poprawiać odbiór w przypadku słabego sygnału stereofonicznego danej stacji.

Korzystanie z odtwarzacza CD/MP3, urządzeń USB i kart pamięci

Wskazówki dotyczące wnętrza płyt CD

- Nie wkładaj żadnych przedmiotów do kieszeni płyt CD, może to spowodować zniszczenie elementów mechanicznych kieszeni.
- Aby zapobiec zanieczyszczeniom przez pył, nie zostawiaj pokrywy kieszeni płyt CD przez dłuższy czas otwartej.
- Nigdy nie dotykaj soczewki wewnątrz kieszeni płyt CD.
- Jeżeli płyta CD jest silnie zabrudzona lub znajdują się na niej wyraźne odciski palców, odtwarzanie może się zacząć z opóźnieniem lub nie od początku płyty.
- Zabrudzenia na soczewce odczytowej mogą powodować przerwy w odtwarzaniu i innych zakłóceń.
- Jeżeli chcesz usunąć kurz z płyty CD, użyj dostępnego w handlu pędzelka do zdmuchiwania kurzu (np. w sklepach fotograficznych).

Nośniki danych z możliwością odtwarzania

Urządzenie umożliwia odtwarzanie płyt Audio-CD (włącznie z płytami CD-R oraz CD-RW) oraz MP3-CD.

Ponadto możliwe jest odtwarzanie plików MP3 z pamięci USB (wersja USB 1.1 i 2.0) lub z karty pamięci SD/MMC. Należy przy tym pamiętać, że producent nie może zagwarantować 100% kompatybilności z wszystkimi typami pamięci.

Funkcje odtwarzania dla tych nośników danych są takie same, dlatego zostały opisane razem.

Odtwarzanie plików „MP3“

Dyski z tytułami zapisanymi w formacie MP3 w większości przypadków są dyskami z automatyczną konfiguracją, które podobnie jak płyty CD z danymi używane na komputerze mogą posiadać strukturę katalogów, podkatalogów i pojedynczych plików (pojedynczych tytułów). Płyty MP3 są zawierają z reguły o wiele więcej tytułów w porównaniu do płyt Audio-CD, co znacznie zwiększa prędkość odczytu i nawigacji.

Podczas tworzenia dysków MP3 przypisywane są tak zwane znaczniki Id3 (w zależności od programu do tworzenia takich płyt, są one opcjonalne). Znaczniki ID-3 mogą zawierać informacje takie jak nazwa wykonawcy i utworu itp.

Znaczniki ID-3 mogą być odczytywane przy pomocy funkcji MP3 dostępnej na urządzeniu i pokazywane na wyświetlaczu.

Wkładanie i wyjmowanie płyt

Przed pierwszym użyciem odtwarzacza CD należy usunąć z napędu CD ochronny karton.

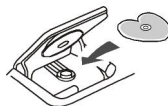

- ▶ Wcisnąć przycisk **STANDBY/ON** na urządzeniu lub przycisk  na pilocie, aby włączyć urządzenie.
- ▶ Wybrać funkcję **CD**, wciskając w tym celu przycisk **FUNCTION**.
- ▶ Przed otwarciem napędu CD należy odchylić uchwyt do przenoszenia do tyłu.
- ▶ Chwycić pokrywę napędu CD za krawędź z napisem **LIFT TO OPEN** i podnieść ją całkowicie do góry.

- ▶ Włożyć dysk do napędu tak, aby zapisana strona zwrócona była do góry. Należy przy tym uważać, aby dysk ułożony był na środku podajnika i wcisnąć go ostrożnie lekkim ruchem w podajnik.

Podajnik dysku



- ▶ Zamknąć napęd CD, składając ponownie jego pokrywę w dół. Teraz rozpocznie się odczyt płyty CD.
- ▶ Po włożeniu do urządzenia płyty Audio-CD na wyświetlaczu pojawia się na kilka sekund migający napis **READING**, a następnie pokazywana jest łączna liczba tytułów nagranych na płycie oraz łączny czas odtwarzania.



Wskazówka

*Jeżeli w napędzie nie znajduje się żadna płyta lub dysk, którego urządzenie nie jest w stanie odczytać (np. Foto-CD, DVD, etc.), na wyświetlaczu pojawia się napis **NO DISC** (po polsku: Brak dysku).*

- ▶ Po włożeniu płyty z plikami MP3 zostaną wczytane wszystkie tytuły zapisane we wszystkich katalogach (co może chwilę potrwać), a na wyświetlaczu pokazana zostanie łączna liczba tytułów oraz liczba katalogów (w pierwszej linii wyświetlacza).



Wskazówka

*Nie otwierać nigdy podajnika płyt CD, gdy płyta CD jest jeszcze odtwarzana lub obraca się. Najpierw należy wcisnąć przycisk **STOP**.*

- ▶ Aby wyjąć płytę CD, należy ją chwycić z boku i równocześnie nacisnąć na podajnik dysku.



Podłączanie i wyjmowania pamięci USB

- ▶ Wcisnąć przycisk **STANDBY/ON** na urządzeniu lub przycisk **⏻** na pilocie, aby włączyć urządzenie.
- ▶ Włożyć pamięć USB do specjalnego gniazda u góry urządzenia.

Wskazówka

*Jeżeli w gnieździe USB nie znajduje się żadna pamięć USB, pojawia się napis **PLS insert USB** (po polsku: **Proszę podłączyć pamięć USB**).*

- ▶ Wybrać funkcję **USB**, wciskając w tym celu przycisk **FUNCTION**.

Wskazówka

Dalsze informacje dotyczące poruszania się po pamięci USB rozpoczynają się od strony 21.

- ▶ Aby odłączyć pamięć USB, należy ją wyciągnąć z gniazda.

Wkładanie i wyjmowanie karty pamięci SD/MMC

- ▶ Wcisnąć przycisk **STANDBY/ON** na urządzeniu lub przycisk **⏻** na pilocie, aby włączyć urządzenie.
- ▶ Włożyć kartę pamięci SD/MMC do specjalnego gniazda u góry urządzenia tak, aby zaskoczyła na miejscu, czemu towarzyszy charakterystyczny odgłos.

Wskazówka

*Jeżeli w gnieździe nie znajduje się żadna karta pamięci, pojawia się napis **PLS insert CARD** (po polsku: **Proszę włożyć kartę pamięci**).*

- ▶ Wybrać funkcję **SD**, wciskając w tym celu przycisk **FUNCTION**.

Wskazówka

Dalsze informacje dotyczące poruszania się po karcie pamięci rozpoczynają się od strony 21.



- ▶ Aby wyjąć kartę pamięci, należy ją lekko popchnąć w kierunku, w którym została włożona, aby się odblokowała. Następnie należy ją wyciągnąć z gniazda.

Funkcje PLAY/PAUSE ▶ || , STOP ■ , SKIP ◀▶/▶▶

- ▶ Aby rozpocząć odtwarzanie, należy wcisnąć przycisk ▶ || .
Na wyświetlaczu pojawią się następujące informacje:
 - w przypadku płyt Audio-CD: numer aktualnego tytułu oraz czas odtwarzania; - w przypadku płyt MP3: aktualny tytuł, aktualny katalog oraz czas odtwarzania.
- ▶ Aby przerwać odtwarzanie, należy ponownie wcisnąć przycisk ▶ || - zacznie wtedy migać wskaźnik czasu.
- ▶ Aby wznowić odtwarzanie od tego samego miejsca, należy ponownie wcisnąć przycisk ▶ || .
- ▶ Aby zakończyć odtwarzanie, należy wcisnąć przycisk ■ .
- ▶ Wcisnąć przycisk ▶▶, aby przejść do następnego tytułu lub przycisk ◀◀, aby przejść do poprzedniego tytułu. Wciśnięcie przycisku ◀◀ podczas odtwarzania powoduje powrót do początku tytułu.
- ▶ Wciśnięcie i przytrzymanie przycisków ◀◀ i ▶▶ powoduje rozpoczęcie szybkiego przewijania do tyłu lub do przodu.

Ustawianie trybu odtwarzania

Za pomocą przycisku **MODE** można zmienić tryb odtwarzania płyt CD/MP3, pamięci USB oraz kart pamięci. Do dyspozycji są następujące możliwości:

Przycisk MODE:	Wskaźnik	Tryb odtwarzania
1-krotne wciśnięcie		Tytuł zostanie powtórzony 1 raz
2-krotne wciśnięcie	 FOLDER	Zostaną powtórzone wszystkie tytuły zapisane w katalogu
3-krotne wciśnięcie	 ALL	Zostaną powtórzone wszystkie tytuły zapisane na nośniku (płyta, karta USB lub karta pamięci).
4-krotne wciśnięcie	RAN	Wszystkie tytuły zapisane na nośniku (płyta, karta USB lub karta pamięci) zostają odtworzone w kolejności losowej.
5-krotne wciśnięcie	-	Odtwarzanie proste

Poruszanie się po płycie MP3, pamięci USB lub karcie pamięci SD/MMC

Do poruszania się po płycie MP3, pamięci USB lub karcie pamięci SD/MMC służy przycisk **FIND(MP3)**.

Wyszukiwanie tytułu lub wykonawcy

- ▶ Wcisnąć jeden raz krótko przycisk **FIND(MP3)**; na wyświetlaczu pojawi się litera A. Jeżeli dostępne są tytuły rozpoczynające się na literę „A”, zostanie pokazany pierwszy z nich. Jeżeli natomiast nie ma żadnych tytułów rozpoczynających się na literę „A”, pojawi się napis NO FILE (po polsku: Brak pliku).
- ▶ Aby wybrać następną literę, czyli „B”, należy krótko wcisnąć przycisk ►►. Za pomocą przycisku ◄◄ można powrócić do poprzednich liter.
- ▶ Po ostatniej literze „Z” wywoływane są cyfry od 0 do 9.
- ▶ Aby odtworzyć tytuł, należy wcisnąć przycisk ► II .

Należy pamiętać, że wyszukiwanie według tytułów lub wykonawców możliwe jest tylko wtedy, jeżeli plikom MP3 nadano odpowiednie nazwy.

Wyszukiwanie katalogu (Album)

- ▶ Wcisnąć dwukrotnie krótko przycisk **FIND(MP3)**.
- ▶ Aby wybrać następną literę, czyli „B”, należy krótko wcisnąć przycisk ►►. Za pomocą przycisku ◄◄ można powrócić do poprzedniego katalogu.
- ▶ Za pomocą przycisków ◄◄/►► można się poruszać po tytułach zapisanych w obrębie danego katalogu.
- ▶ Aby odtworzyć cały katalog od początku, należy wcisnąć przycisk ► II .

Należy pamiętać, że pokazywane będą tylko takie katalogi, które zawierają pliki MP3 przeznaczone do odtwarzania.

Wyświetlanie znaczników ID-3

Podczas odtwarzania przytrzymać wciśnięty przycisk **FIND(MP3)**. Na wyświetlaczu pokazane zostaną po kolei informacje zapisane jako znaczniki ID-3 podczas tworzenia dysku (nazwa tytułu, wykonawca itp.).

W celu wyłączenia tej funkcji należy ponownie przytrzymać wciśnięty przycisk **FIND(MP3)**.

Funkcje programowania

Istnieje możliwość zaprogramowania kolejności odtwarzania nawet do 40 tytułów. Urządzenie musi się znajdować w trybie „Stop” (w tym celu należy ewentualnie najpierw wcisnąć przycisk ► II , a następnie przycisk ■).

Programowanie tytułów

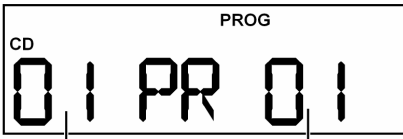
- ▶ Wcisnąć przycisk **MEMORY/PROGRAM** na urządzeniu lub przycisk **PROG.** na pilocie. Na wyświetlaczu pojawią się dwie cyfry 01 dla tytułu oraz pierwsza pozycja programowania PR01. Dodatkowo pojawi się wskaźnik **PROG.**
- 
- Titelnummer Programmplatz
- ▶ Wybrać za pomocą przycisków ◀◀ lub ▶▶ tytuł, który chce się zapisać w pierwszej pozycji programowania, czyli **PR 01**.
 - ▶ Wcisnąć ponownie przycisk **MEMORY/PROGRAM** na urządzeniu lub przycisk **PROG.** na pilocie. Pierwszy tytuł zostanie zapisany.
 - ▶ Powtórzyć te same czynności, aby zapisać kolejne tytuły.
 - ▶ Jeżeli chce się odtworzyć listę, należy wcisnąć przycisk ► II . Pojawi się numer tytułu, czas odtwarzania i wskaźnik **PROG**; do przechodzenia pomiędzy tytułami w obrębie zapisanej listy służą przyciski ◀◀ i ▶▶.

Edytowanie zaprogramowanej listy

Po zakończeniu odtwarzania listy przyciskiem ■ nie zostaje ona jeszcze usunięta.

Zapisane tytuły można ponownie wywołać za pomocą przycisku **MEMORY/PROGRAM** na urządzeniu lub przycisku **PROG.** na pilocie i można dodać do listy inne tytuły.

Usuwanie zaprogramowanej listy

Zaprogramowana lista zostanie trwale usunięta po dwukrotnym wciśnięciu przycisku ■ , wyjściu z urządzenia płyty CD lub wybraniu innego trybu pracy urządzenia.

Magnetofon kasetowy

- ▶ Wcisnąć przycisk **STANDBY/ON**, aby włączyć urządzenie.
- ▶ Wybrać funkcję **TRPE**, wciskając w tym celu przycisk **FUNCTION**.

Wkładanie kasety

- ▶ Wcisnąć przycisk **STOP/EJ** ■ ▲, aby otworzyć kieszeń na kasetę.
- ▶ Włożyć kasetę w prowadnicę kieszeni tak, aby taśma zwrócona była do góry, a strona kasety, którą chce się odtworzyć, skierowana była ku urządzeniu.
- ▶ Zamknąć kieszeń.

Odtwarzanie, zatrzymywanie i przerywanie odtwarzania kasety

- ▶ Wcisnąć przycisk **PLAY** ◀, aby odtworzyć kasetę.
- ▶ Aby zatrzymać odtwarzanie, należy wcisnąć przycisk **STOP/EJ** ■ ▲.
- ▶ Aby chwilowo przerwać odtwarzanie, należy wcisnąć przycisk **PAUSE** ||. Aby wznowić odtwarzanie, należy ponownie wcisnąć ten sam przycisk.

Szybkie przewijanie do przodu i do tyłu

- ▶ Wcisnąć przyciski **F.FWD** ◀◀ lub **REW** ▶▶, aby szybko przewinąć taśmę do przodu lub do tyłu.
- ▶ Wcisnąć przycisk **STOP/EJ** ■ ▲, aby zakończyć szybkie przewijanie. Przycisk ten należy również wcisnąć po dotarciu do końca lub początku taśmy.

Bezpośrednio przed szybkim przewijaniem nie należy uruchamiać odtwarzania. Należy najpierw zatrzymać odtwarzanie, aby zapobiec uszkodzeniu taśmy.

Nagrywanie

Odpowiednie kasety

W przypadku ponownego nagrywania na taśmach chromowych może się zdarzyć, że pierwsze nagranie zostanie usunięte tylko częściowo. Z tego powodu zaleca się nagrywanie tylko na nowych kasetach z taśmą chromową. Lepszą jakość odtwarzania uzyskuje się w przypadku taśm z płytkami ferrytowymi.

Istnieje możliwość nagrywania z radia, płyty Audio-CD lub MP3.

Urządzenie jest wyposażone w automatyczną konfigurację poziomu nagrywania, która ustawia optymalny poziom nagrywania. Ręczne ustawianie poziomu głośności podczas nagrywania nie ma żadnego wpływu na poziom nagrywania.

Przełącznik Beat Cut

Podczas nagrywania z radia sygnału stacji MW można czasem napotkać na zakłócenia. Takie zakłócenia można zmniejszyć lub całkowicie stłumić poprzez ustawienie przełącznika BEAT CUT w położenie 1 lub 2.

Nagrywanie z radia

- ▶ Wybrać za pomocą przycisku funkcji tryb radia i ustawić żądaną stację.
- ▶ Po włożeniu kasety wcisnąć przyciski **RECORD ● + PLAY ◀** (równocześnie).
- ▶ Nagrywanie można zakończyć przyciskiem **PAUSE ||** lub **STOP/EJ ■ ▲**.

Nagrywanie z płyty CD lub MP3

- ▶ Wybrać tryb **CD** i włożyć żądaną płytę CD.
- ▶ Odtwarzać płytę CD aż do punktu, w którym chce się rozpocząć nagrywanie, po czym wcisnąć przyciski **RECORD ● + PLAY ◀**.
- ▶ Nagrywanie można zakończyć przyciskiem **PAUSE ||** lub **STOP/EJ ■ ▲**.

Wskazówka

*Aby uzyskać płynniejsze rozpoczęcie nagrania, należy najpierw wcisnąć przyciski kasety **RECORD ● + PLAY ◀** i **PAUSE ||**, a następnie zwolnić przycisk **PAUSE ||**, aby rozpocząć nagranie.*

Urządzenie wyposażone jest w zabezpieczenie przed przypadkowym skasowaniem nagrania. Jeżeli we włożonej kasecie zostały usunięte plastikowe żąbki (z tyłu kasety), nie można wcisnąć przycisku nagrywania.

Utylizacja

Opakowanie



Urządzenie znajduje się w opakowaniu chroniącym je przed uszkodzeniami, do których mogłoby dojść podczas transportu. Opakowania są surowcami i nadają się do ponownego użycia lub mogą zostać poddane recyklingowi.

Urządzenie



Po zakończeniu eksploatacji urządzenia nie należy w żadnym wypadku wyrzucać razem z normalnymi odpadami komunalnymi. Informacji o utylizacji zgodnej z przepisami i bezpiecznej dla środowiska można zasięgnąć w lokalnych instytucjach.

Batterie



Zużytych baterii nie wolno wyrzucać do śmieci! Należy je odnieść do punktu zbiórki zużytych baterii.

Dane Techniczne

Radiomagnetofon

Napięcie zasilania:	230 V ~ 50 Hz, 16 W
Radiomagnetofon na baterie:	8 x 1,5 V, typ C/R14/UM-2 (nie znajdują się w zestawie)
Zakres częstotliwości radiowych UKW:	87,5 – 108 MHz
Zakres częstotliwości radiowych fal średnich (MW):	522 – 1620 kHz
Gniazdo słuchawek:	Wtyk 3,5 mm („Jack“)
Maks. moc wyjściowa (dźwięk):	2 x 28 W
Moc sinusowa:	2 x 2,8 Watt (10 % K)
Odtwarzacz CD:	laser klasy 1
Odtwarzane płyty:	Audio-CD, CD-R, CD-RW, płyty MP3
Gniazda:	Słuchawki: Wtyk 3,5-mm („Jack“) (maks. napięcie wyjściowe ≤ 150 mV) AUX IN: Wtyk 3,5-mm („Jack“) Gniazdo USB* Czytnik kart SD/MMC*

Pilot

Bateria (znajduje się w opakowaniu):	1 x CR 2025, 3 V
Laser klasy:	1

Używać tylko płyt CD o następujących oznaczeniach:



Ważna informacja:

Obecnie istnieje wiele częściowo nienormowanych metod nagrywania płyt CD i ich zabezpieczania przed kopiowaniem oraz wiele różnych rodzajów pustych, przeznaczonych do zapisywania płyt i dysków CD-R oraz CD-RW. W związku z tym może niekiedy dochodzić do błędów albo spowolnienia odczytu. Nie stanowi to wady urządzenia.

Dane techniczne mogą ulec zmianie!

* Producent nie może zagwarantować kompatybilności z wszystkimi dostępnymi na rynku odtwarzaczami MP3, pamięciami USB lub kartami pamięci.

Adres nadawcy proszę wpisać pismem drukowanym i WIELKIMI LITERAMI - proszę wpisywać litery w przeznaczonych na nie polach!

Nazwisko

Imię

Ulica

Kod i miejscowość

Telefon z numerem kierunkowym

MD 82353

11/30/09

MSN 5003 1741

Podpis Kupującego



MD 82353

11/30/09



Droga Klientko, drogi Kliencie,

nasze produkty podlegają surowej kontroli jakości. Jeżeli nabyte przez Ciebie urządzenie mimo to nie działa prawidłowo, przepraszamy i prosimy o zwrócenie się pod podany na Karcie Gwarancyjnej adres serwisowy. Jesteśmy też do Twojej dyspozycji telefonicznie pod wydrukowanym na Karcie Gwarancyjnej numerem infolinii serwisowej. Skorzystanie z uprawnień gwarancyjnych wymaga - bez ograniczenia ustawowych praw Klienta - zachowania następujących warunków:

1. Roszczenia gwarancyjne można zgłaszać tylko w okresie najwyższej 3 lat od daty zakupu. Nasze świadczenia gwarancyjne ograniczają się do usunięcia wad materiałowych lub wad produkcyjnych względnie do wymiany urządzenia. Nasze świadczenia gwarancyjne są dla Klienta bezpłatne.
2. Roszczenia gwarancyjne należy zgłaszać natychmiast po wyjściu wad na jaw. Zgłaszanie roszczeń gwarancyjnych po upływie okresu gwarancji jest wykluczone, o ile roszczenia gwarancyjne nie zostaną zgłoszone w ciągu 2 tygodni od daty upływu okresu gwarancji.
3. Uszkodzone urządzenie należy nam wysłać na nasz koszt wraz z Kartą Gwarancyjną oraz dowodem zakupu (paragonem kasowym). Jeżeli defekt jest objęty naszą gwarancją, Klient otrzyma z powrotem naprawione lub nowe urządzenie. Naprawa albo wymiana urządzenia nie powoduje odnowienia okresu gwarancji. Obowiązuje w dalszym ciągu okres 3 lat od daty zakupu. Obowiązuje on także przy korzystaniu z serwisu "w miejscu użytkowania".

Uwaga: gwarancja wygasa w przypadku niezgodnego z przeznaczeniem stosowania urządzenia, nieprawidłowej obsługi urządzenia, nieprzestrzeżenia dotyczących urządzenia zasad bezpieczeństwa, używania siły lub ingerencji w urządzenie przez inne osoby niż pracownicy autoryzowanego przez nas punktu serwisowego. Defekty lub uszkodzenia nie objęte (już) zakresem gwarancji, które spowodowały utratę gwarancji, naprawiamy odpłatnie.

W tym celu należy wysłać urządzenie na nasz adres serwisowy.

Informacja o wadzie:

Nasza infolinia serwisowa:

Hotline: 0708 277 500 • Infolinia Telefon komórkowy: *713 116

MEDION®
www.medion.pl
E-Mail Support: service-poland@medion.com